

This technical documentation is intellectual property of INGUN Prüfmittelbau GmbH. Unless otherwise contractually agreed in writing, it is not permitted to duplicate or disseminate it, nor may it be made accessible to third parties in any other way, or otherwise be misused without our explicit prior consent.
 Diese technische Unterlage ist geistiges Eigentum der Fa. INGUN Prüfmittelbau GmbH. Sofern keine anderslautende schriftliche vertragliche Regelung besteht, darf sie ohne ausdrückliche vorherige Einwilligung weder vervielfältigt, noch verbreitet, noch Dritten in sonstiger Weise zugänglich gemacht werden, noch anderweitig missbraucht werden.

Pos.-Nr.: Item-no.:	Art.-Nr.: part-no.:	Menge: amount:	Benennung DE: description DE:	Benennung EN: description EN:
1	43147	1	Rep. Zylinderstift M6 MA 21xx	cylinder bolt M6 MA 21xx
2	55716	1	Zylinderstift mit Anschlagfase	cylindrical pin 6/4 x 16mm
3	53728	1	Zylinderstift mit Anschlagfase	cylindrical pin with chamfer 6x16

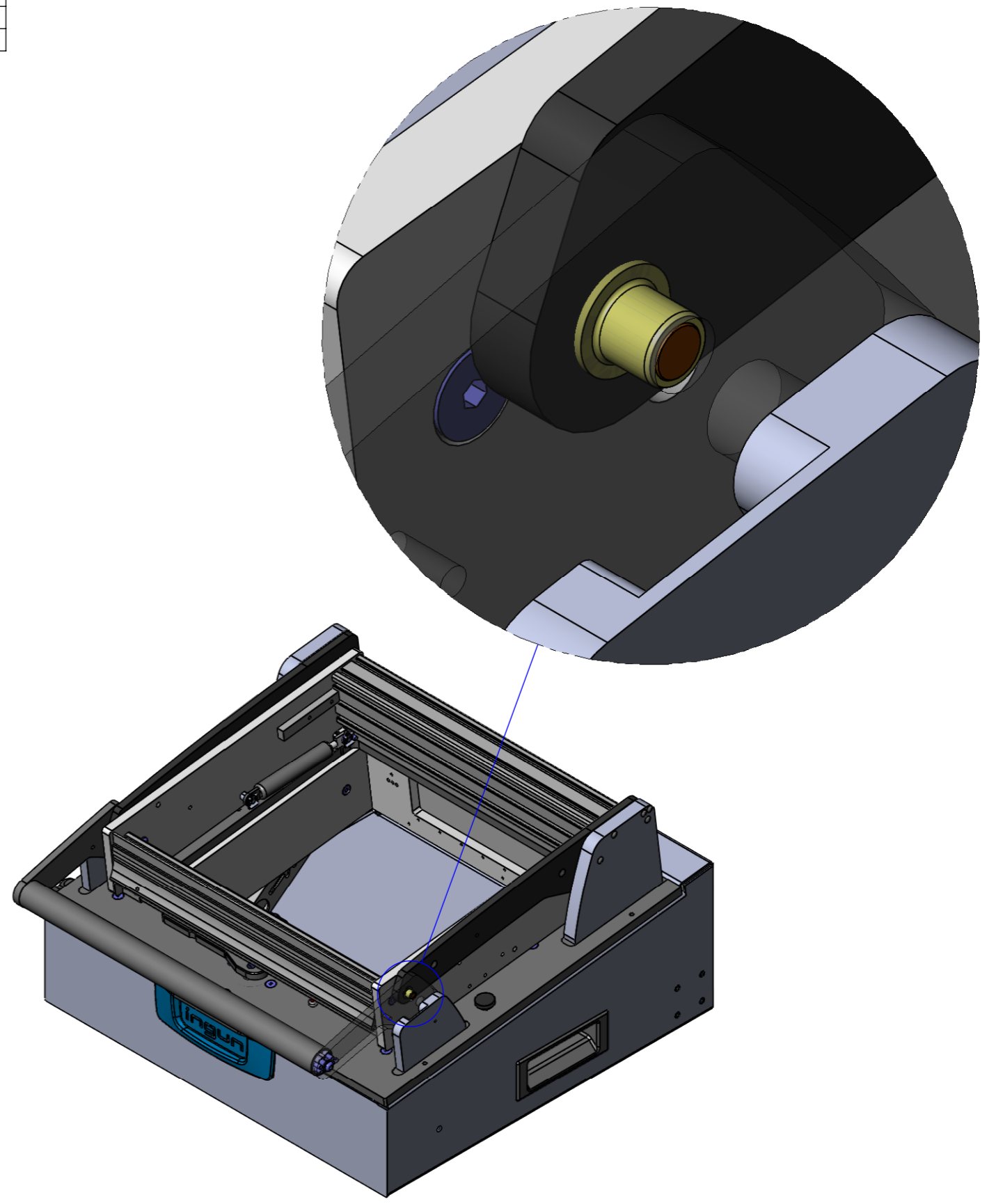
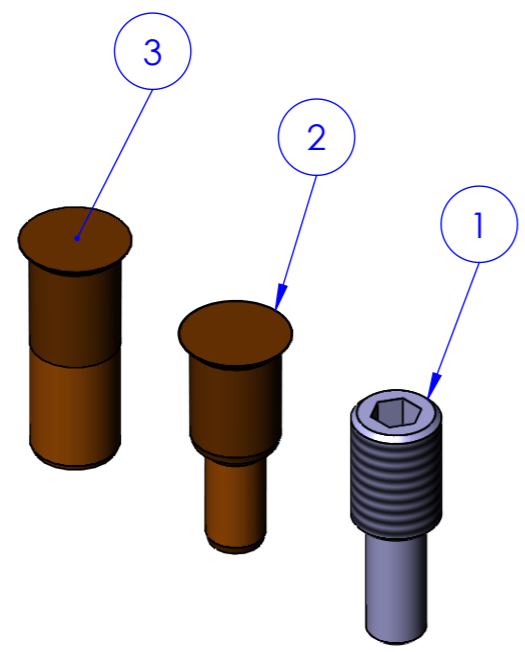

Montagehinweis:

Pos 3 ist nur zu verwenden wenn Klinke mit neuem Stand (Ø6 mm) verbaut ist.
 Pos 2 ist nur zu verwenden wenn Klinke mit altem Stand (Ø4 mm) verbaut ist.
 Pos 1 ist nur zu verwenden wenn Klinke mit altem Stand (Ø4 mm) verbaut ist und Bolzen mit Ø4 mm in Koppel abgebrochen ist.

Installation instruction:

Item 3 is only to be used with the latch is mounted with the new version (Ø6 mm).
 Item 2 is only to be used with the latch is mounted with the previous version (Ø4 mm).
 Item 1 is only to be used with the latch is mounted with the previous version (Ø4 mm) and Ø4 mm bolts in the coupling are broken.

Maßstab/Scale: 2:1	Benennung/Designation: ETK-ZSR-MAXxxx Ersatzteilkit	Index: 1	Blatt/Sheet 1 von 1
gespeichert/saved: 11.02.2019 11:22:18	ETK-ZSR-MAXxxx replacement kit		
Montageanleitung/instruction sheet	Artikel-Nr./PartNo.: 54824		DIN A3