

# Interface block dummy panel

## SB-B-BLP-ALU

产品 2487



**ingun**<sup>®</sup>  
Partner for Future Technology

- 可用于带有内部或外部 Pylon 接口的所有测试治具
- 用于遮盖空闲的、未被占用的接口模块盲板

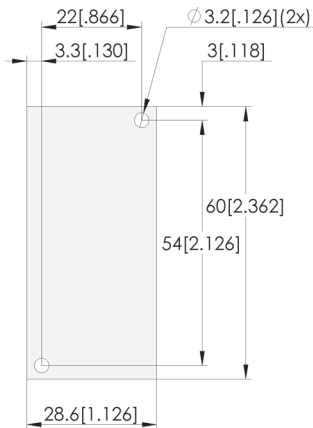
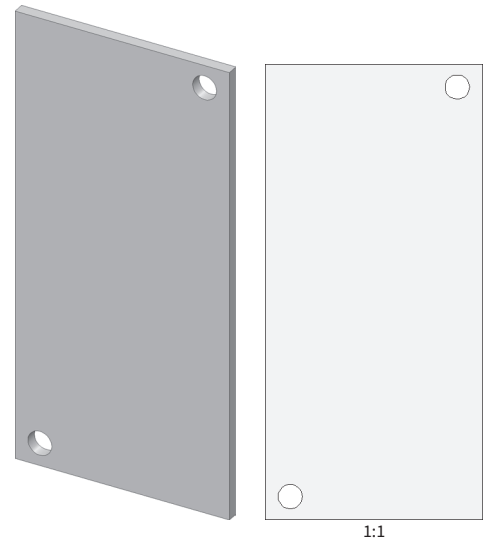

1.5[.059]

### 一般数据

产品组:  
结构系列:  
类型:  
规格:  
配件类型:  
重量:  
最小温度:  
最大温度:  
RoHS 符合性:

接口模块 (SB)  
SB-BLP  
盲板  
两侧, 测试系统侧和被测器件侧  
扩展配件  
0,007 kg  
10 °C  
60 °C  
是

### 适用于

手动测试治具 (MA):  
气动测试治具 (PA):  
手动测试治具替换套件 (ATS MA):  
真空测试治具替换套件 (ATS VA):  
气动测试治具替换套件 (ATS PA):  
Pylon 接收器:

MA xxxx  
PAZ 100  
ATS MAxx  
ATS VIN2040-2  
ATS PAZ100  
Pylon

### 技术数据

定心:

- mm

# Interface block dummy panel

## SB-B-BLP-ALU

产品 2487



**ingun**<sup>®</sup>  
Partner for Future Technology



### INGUN Prüfmittelbau GmbH

Max-Stromeyer-Straße 162  
78467 Konstanz, 德国  
中央办公室 +49 7531 8105-0  
客户热线 +49 7531 8105-888  
传真 +49 7531 8105-65  
info@ingun.com



根據要求提供價格和交貨時間。  
保留技術更改。04/26\_CN