

Battery contacting probe

BCP-696 360 2200 A 110004-00

Artículo BCP-696-0005

DIRECTAMENTE AL PRODUCTO

ingun[®]

Partner for Future Technology

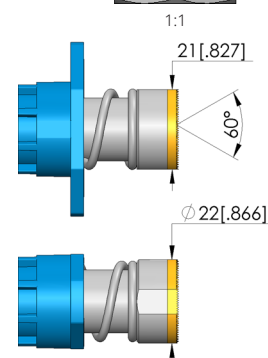
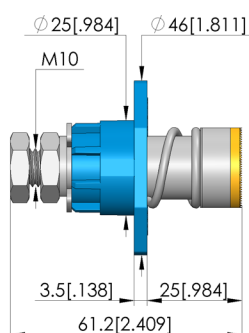
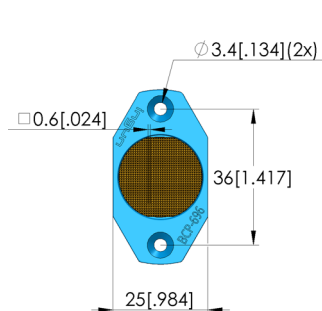
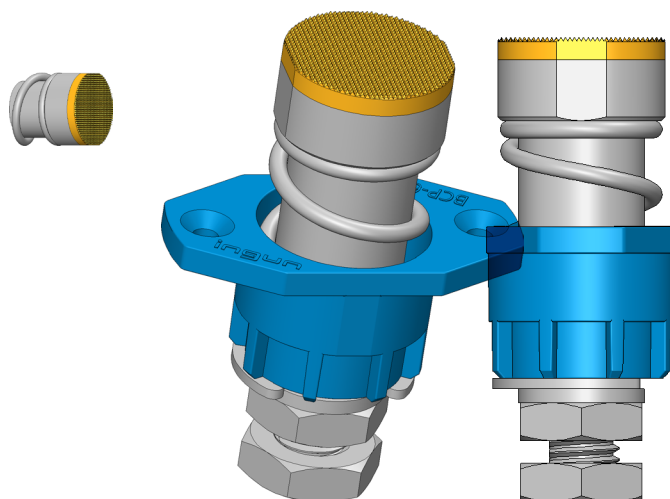

Datos generales

Grupo de productos:	Dipolo BCP / bornes tetrapolares
Subgrupo de productos:	Dipolo BCP / bornes tetrapolares
Serie:	BCP-696
Application rec.:	
Rejilla:	26 mm
Dispositivo examinado / contacto:	
Magnético:	Sí
Modo de montaje:	Brida
Sistema de cambio rápido:	No
Modo de conexión en la punta de contacto:	Conexión roscada
Altura de montaje ajustable:	No
Con sistema antigiro:	Sí
Pistón continuo:	M 10 x 12,8
Temperatura mín.:	-40 °C
Temperatura máx.:	80 °C
Conforme RoHS:	Sí

Datos eléctricos

Capacidad de corriente / corriente nominal:	450 A
Corriente nominal sobre cobre @ $\Delta T \leq 20$ K:	300 A
Corriente nominal sobre cobre @ $\Delta T \leq 60$ K:	450 A
Corriente nominal sobre aluminio @ $\Delta T \leq 20$ K:	200 A
Corriente nominal sobre aluminio @ $\Delta T \leq 60$ K:	400 A
Resistencia (RI) típica:	

Datos mecánicos

Longitud total:	61,2 mm
Diámetro de casquillo del perno:	25 mm
Carrera máxima:	10 mm
Precarga de muelle:	71 N
Medida E / dimensión del cuello:	04
Fuerza de resorte durante la carrera de trabajo:	110 N
Carrera de trabajo recomendada:	5 mm

Datos sobre el tipo de cabeza

Forma del cabezal:	60 Acanalada/reticular con división fina
Diámetro de cabeza:	22 mm
Tipo de cabeza superficie:	A Oro
Tipo de cabeza material:	3 CuBe

Battery contacting probe

BCP-696 360 2200 A 110004-00

Artículo BCP-696-0005

DIRECTAMENTE AL PRODUCTO

ingun®

Partner for Future Technology

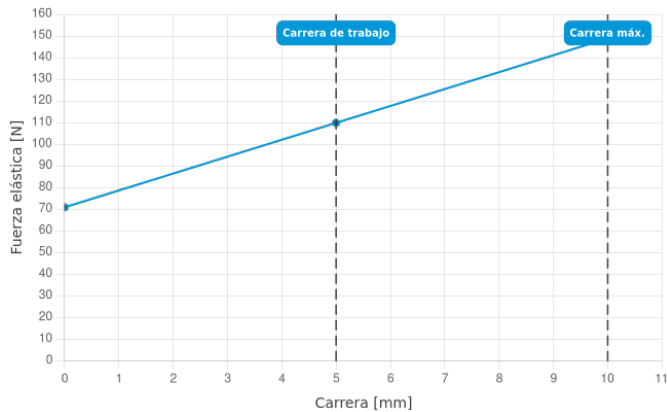

item.cross-selling.category.Kabelassembly

Part no. EN	Designation	Tip version EN
SE-AWG08-0001	SE-AWG08-6-AN0001-130-AN0002-5	cable assembly

INGUN Prüfmittelbau GmbH

Max-Stromeyer-Straße 162
78467, Constance, Germany
Phone +49 7531 8105-0
Customer hotline +49 7531 8105-888
Fax +49 7531 8105-65
info@ingun.com



Precios y plazos de entrega a consultar.
Cambios técnicos reservados. 06/26_ES

Más información sobre el tema
Puntas de prueba

