

This technical documentation is intellectual property of INGUN Prüfmittelbau GmbH. Unless otherwise contractually agreed in writing, it is not permitted to duplicate or disseminate it, nor may it be made accessible to third parties in any other way, or otherwise be misused without our explicit prior consent.

Pos.-Nr.: Item-no.:	Art.-Nr.: part-no.:	Menge: amount:	Benennung DE: description DE:	Benennung EN: description EN:
1	104940	1	NHP WSO SPEA/3030/IL/PAS	NHP WSO SPEA/3030/IL/PAS pressure frame plate
2	3025	4	Sechskantmutter M 6	Hexagon nut M 6 DIN 934 - A2
3	2947	8	DIN912	DIN912
4	3012	4	Scheibe mit Fase D 6,4	washer D 6,4 DIN 125A - A2
5	23962	4	NHS-ST-99,8-12,0-AL SPEA3030	NHS-ST-99,8-12,0-AL SPEA3030 pushrod
6	21281	4	Scheibe 3xd 4.3x12x1	washer

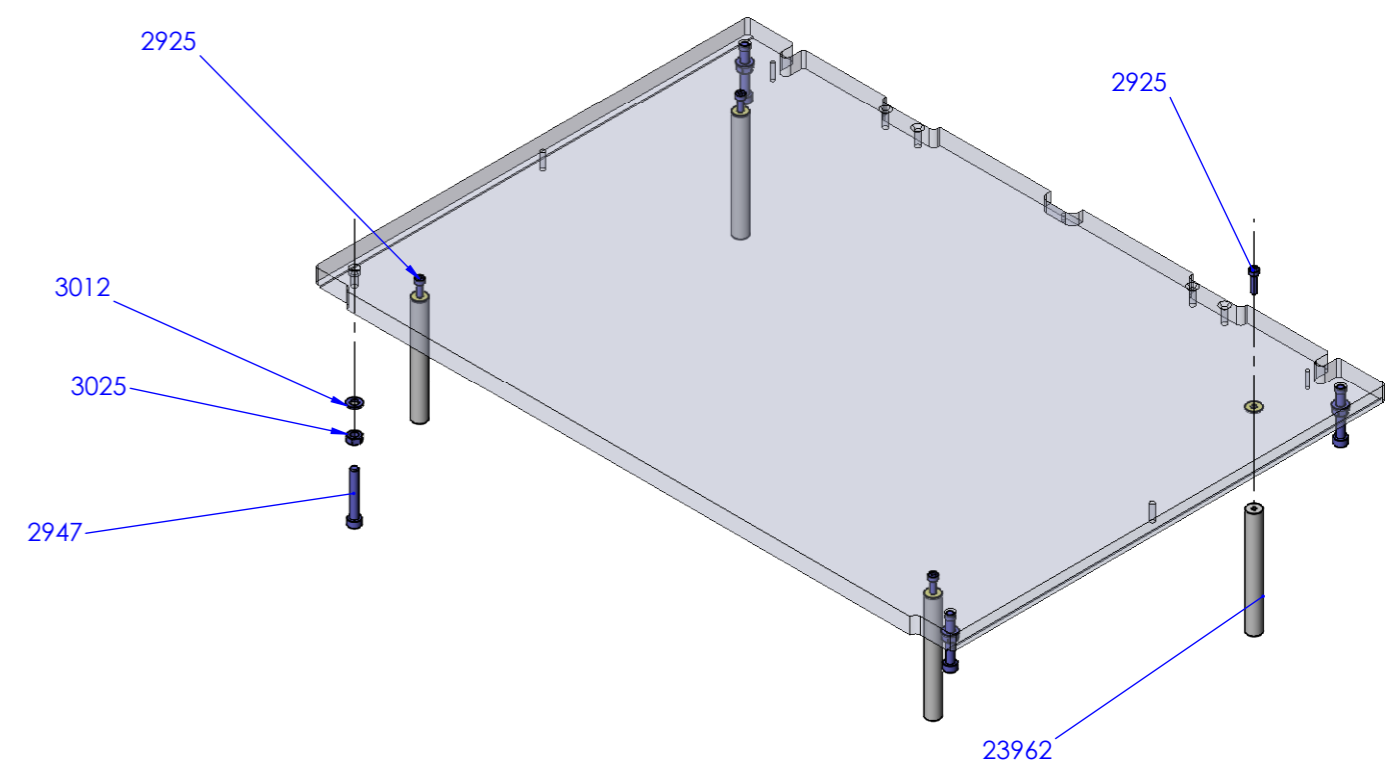
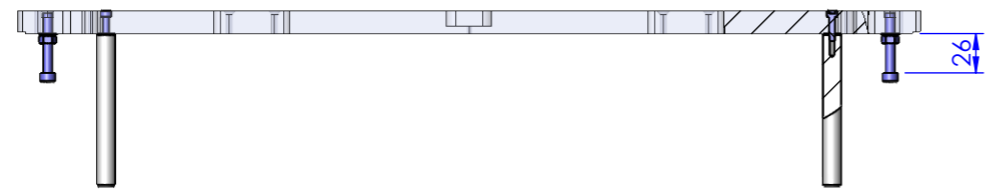

Diese technische Unterlage ist geistiges Eigentum der Fa. INGUN Prüfmittelbau GmbH. Sofern keine anderslautende schriftliche vertragliche Regelung besteht, darf sie ohne ausdrückliche vorherige Einwilligung weder vervielfältigt, noch verbreitet, noch dritten Personen in sonstiger Weise zugänglich gemacht werden, noch anderweitig missbraucht werden.

Maßstab/Scale: 1:5	Benennung/Designation: WSO SPEA/3030/OL/PAS Wechselsatz Oberteil	Index: 1	Blatt/Sheet: 1 von 1
gespeichert/saved: 29.07.2019 11:03:35	WSO SPEA/3030/OL/PAS pressure frame		
Montageanleitung/instruction sheet	Artikel-Nr./PartNo.: 52534-KIT_Montage		DIN A3