

Diese technische Unterlage ist geistiges Eigentum der Fa. INGUN Prüfmittelbau GmbH. Sofern keine anderslautende schriftliche vertragliche Regelung besteht, darf sie ohne ausdrückliche vorherige Einwilligung weder vervielfältigt, noch verbreitet, noch dritten Personen in sonstiger Weise zugänglich gemacht werden, noch anderweitig missbraucht werden.

This technical documentation is intellectual property of INGUN Prüfmittelbau GmbH. Unless otherwise contractually agreed in writing, it is not permitted to duplicate or disseminate it, nor may it be made accessible to third parties in any other way, or otherwise be misused without our explicit prior consent.

1	2	3	4	5	6	7	8
Art.-Nr.: Part-no.:	Menge: Amount:	Benennung DE: Description DE:	Benennung EN: Description EN:				
115594	1	RWA MA12/VPC-9025	RWA MA12/VPC-9025 Rear panel				
115691	1	RWA MA13/VPC-9025-ITA-21	RWA MA13/VPC-9025-ITA-21 rear panel				
3527	3	Schraube Zyl. M 4x 14	Head cap screw M 4x 14 T20 ISO 14579 - A2				
2926	3	Zyl.-Schraube M 4x 20 T20	Head cap screw M 4x 20 T20 ISO 14579 - A2				
3693	3	Senkschraube M 4x 10 T20	Flat headed screw M 4x 10 T20 ISO 14581 - A2				
2918	12	Zyl.-Schraube M 3x 30 T10	Head cap screw M 3x 30 T10 ISO 14579 - A2				

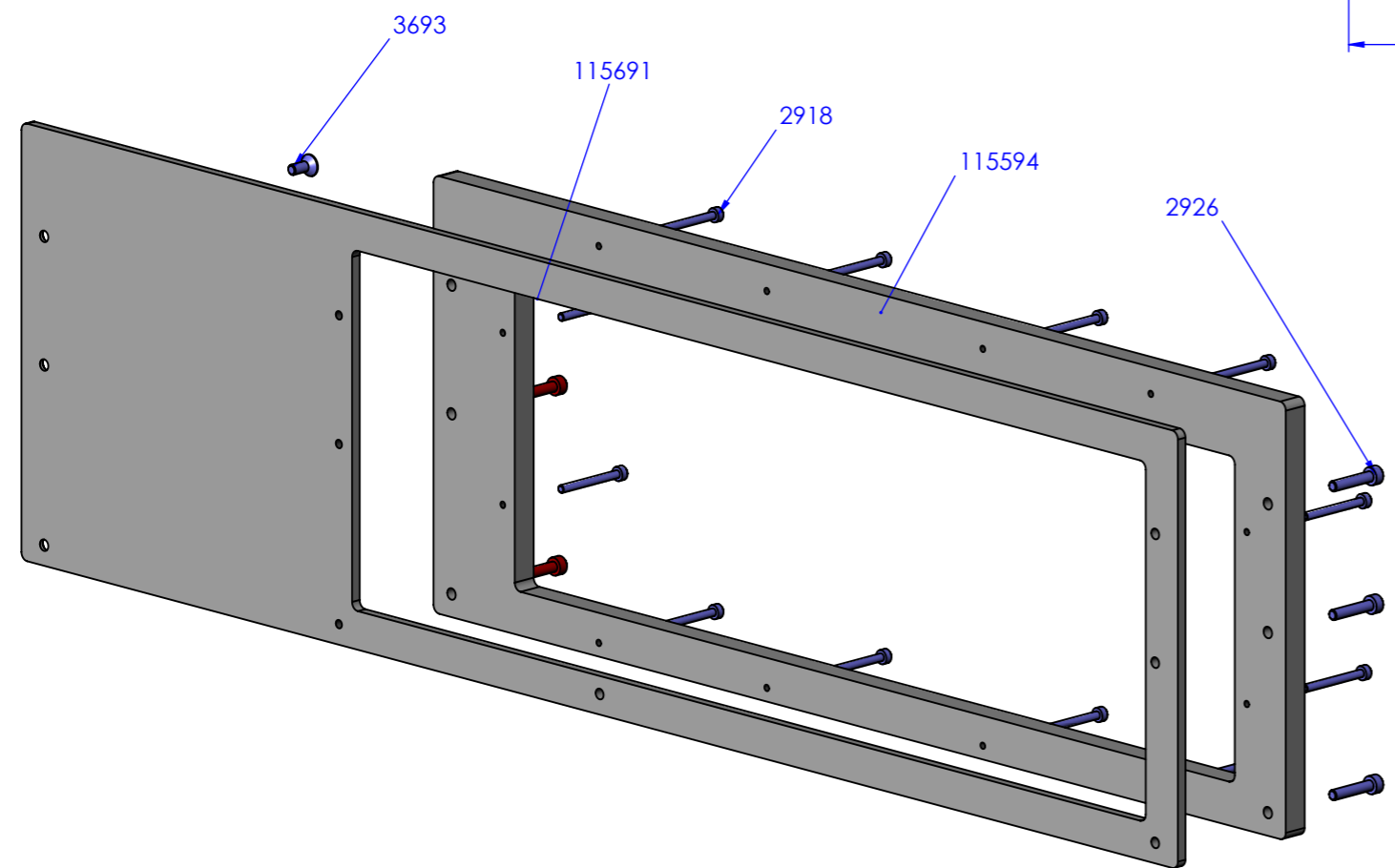
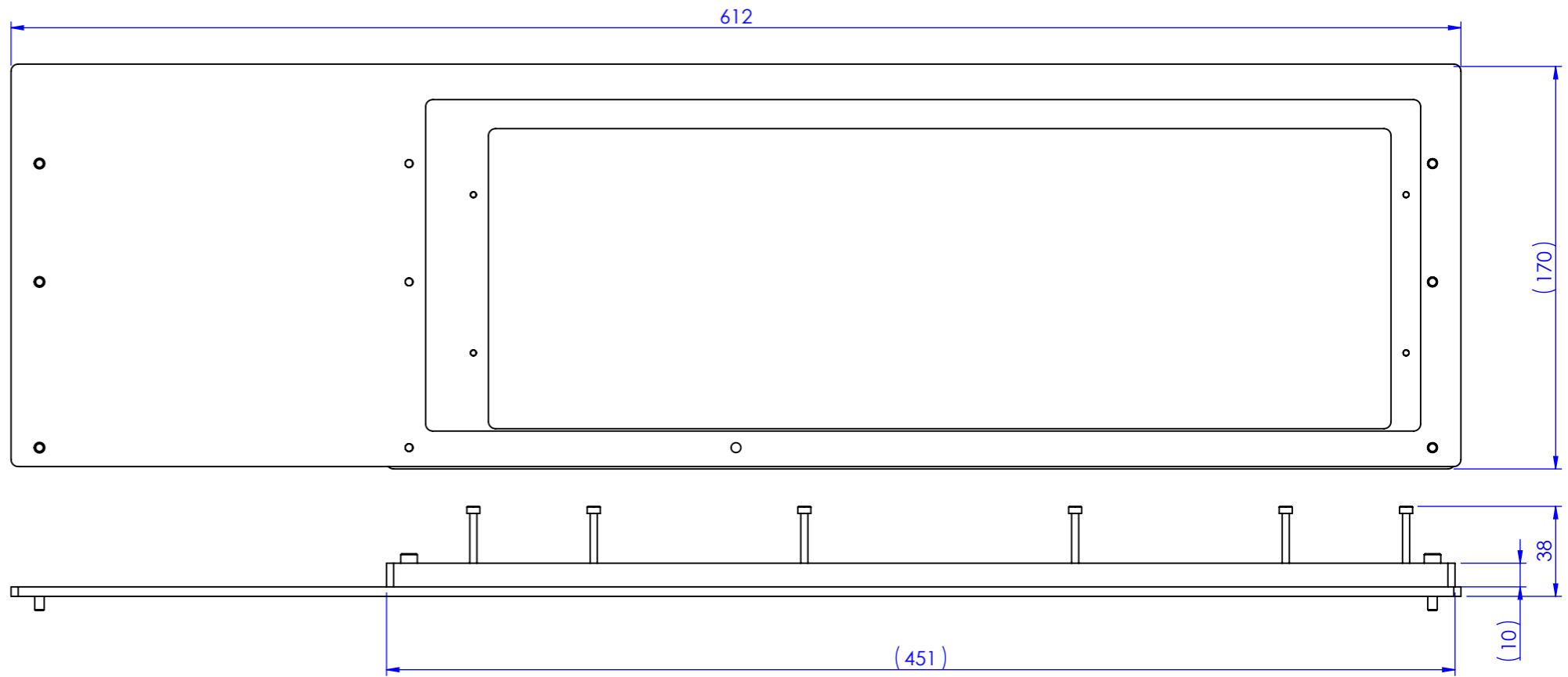

Teile sind nicht montiert
Components are not assembled

Maßstab/Scale: 1:5	Benennung/Designation: SSA-VPC-9025-MAx13 Schnittstellenaufnahme	Index: 0	Blatt/Sheet: 1 von 1
gespeichert/saved: 07.05.2024 08:14:49	SSA-VPC-9025-MAx13 Interface support		
Montageanleitung/instruction sheet	Artikel-Nr./PartNo.: 115712		DIN A3

RoHS-3