

This technical documentation is intellectual property of INGUN Prüfmittelbau GmbH. Unless otherwise contractually agreed in writing, it is not permitted to duplicate or disseminate it, nor may it be made accessible to third parties in any other way, or otherwise be misused without our explicit prior consent.

 Diese technische Unterlage ist geistiges Eigentum der Fa. INGUN Prüfmittelbau GmbH. Sofern keine anderslautende schriftliche vertragliche Regelung besteht, darf sie ohne ausdrückliche vorherige Einwilligung weder vervielfältigt, noch verbreitet, noch Dritten in sonstiger Weise zugänglich gemacht werden, noch anderweitig missbraucht werden.

1	2	3	4	5	6	7	8
Art.-Nr.: Part-no.:	Menge: Amount:	Benennung DE: Description DE:	Benennung EN: Description EN:				
105685	1	AVE-VA30xx	AVE-VA30xx Drive shifting unit				
105682	1	U-Stück d12	u- part				
114721	1	Verschiebeplatte VA4030	Sliding plate VA4030				
38689	2	Senkschraube M 3x 10 T10	Flat headed screw M 3x 10 T10 ISO 14581 - A2				
104132	2	HBS-07,7-4,0	HBS-07,7-4,0 Stroke-limiting disk				
102736	2	Bundschraube Verschiebeplatte	collar screw moving plate				
114732	2	Vakuumbuchse	Vacuum bush				
43157	2	6 Kt - Bolzen St I/I M3x40	hexagon bolt St I/I M3x40				
2907	2	Senkschraube M 3x 12 T10	Flat headed screw M 3x 12 T10 ISO 14581 - A2				

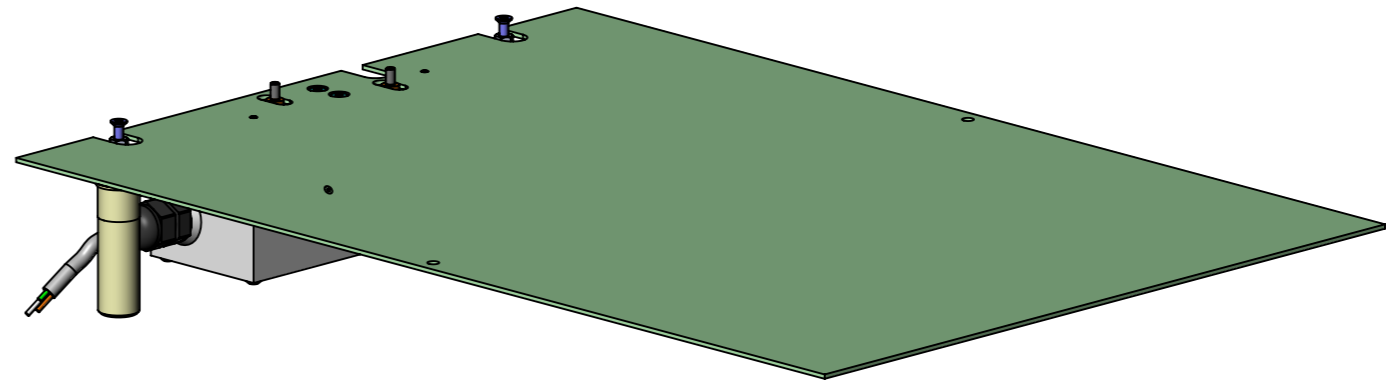
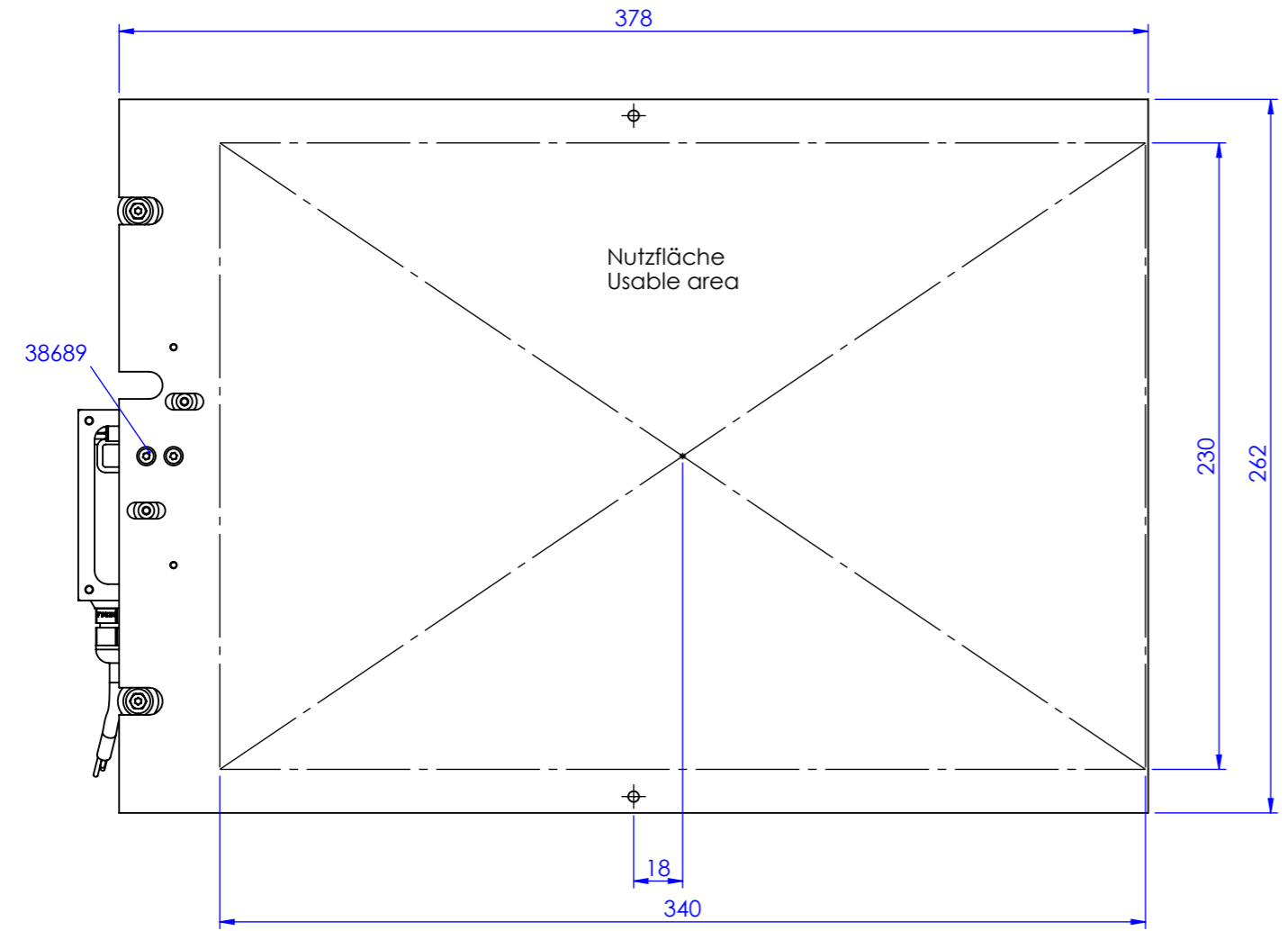
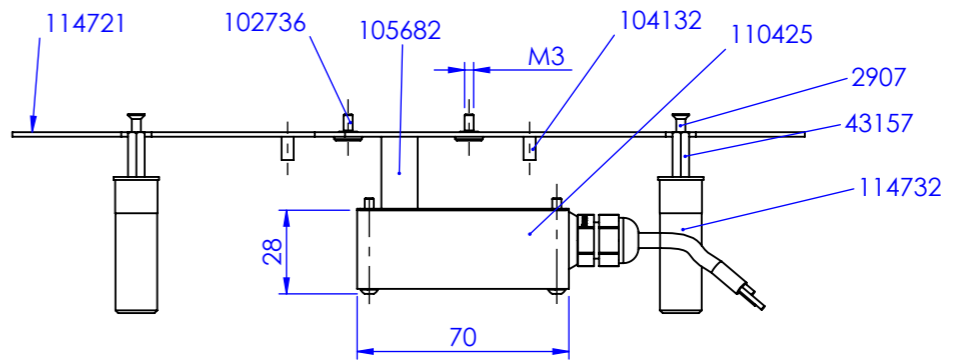

Für den prüflingspezifischen Ausbau ist das Ausbauschema INFO 4638 zu verwenden.
 Please refer to customisation guidelines INFO 4638 for DUT-specific customisation.

 Für den elektrischen Anschluss ist der Ausbauhinweis INFO 4523 zu verwenden.
 Refer to customising instructions INFO 4523 to ensure the correct electrical connection.

RoHS-3;6c

Maßstab/Scale: 1:2.5	Benennung/Designation: FB-2VE-VA4030 2-Stufen Verschiebeeinheit	Index: 1	Blatt/Sheet: 1 von 1
gespeichert/saved: 14.08.2024 10:16:06	FB-2VE-VA4030 Dual-stage shifting unit		
Montageanleitung/Instruction sheet	Artikel-Nr./PartNo.: 114714		DIN A3