

This technical documentation is intellectual property of INGUN Prüfmittelbau GmbH. Unless otherwise contractually agreed in writing, it is not permitted to duplicate or disseminate it, nor may it be made accessible to third parties in any other way, or otherwise be misused without our explicit prior consent.

1	2	3	4	5	6	7	8
Pos.-Nr.: Item-no.:	Art.-Nr.: part-no.:	Menge: amount:	Benennung DE: description DE:	Benennung EN: description EN:			
1	55712	2	Klinke MA 21xx	latch MA 21xx			
2	38334	2	Distanzring D9xd6,1x2,5	spacer ring D=9xd6,1x2,5			
3	30951	2	Miniaturlager d6 15-b5	bearing Misumi B696ZZ			
4	22654	2	Gleitlager	bush bearing   igus WSM 0810-08			
5	60821	2	Bohrbuchse 4,0 x 8	drill bushing 4,0 x 8			
6	53729	2	Gleitlager	slide bearing   igus JFM 0608-08			
7	15127	2	Linsenschraube M 4x 6 T20	button head screw M 4x 6 T20   ISO 7380 - A2			
8	31231	2	Linsenschraube M 6x 20 ISK	button head screw M 6x 20 ISK   ISO 7380 - A2			
9	3010	2	Scheibe mit Fase D 4,3	washer D 4,3   DIN 125A - A2			
10	3012	2	Scheibe mit Fase D 6,4	washer D 6,4   DIN 125A - A2			
11	2679	8	Zyl.-Stift D 4m6x 16	parallel pin D 4m6x 16   ISO 8734 C1 - A2			
12	33331	2	Zyl.-Stift D 6m6x 16 M4	parallel pin D 6m6x 16 M4   DIN 7979 - C1			

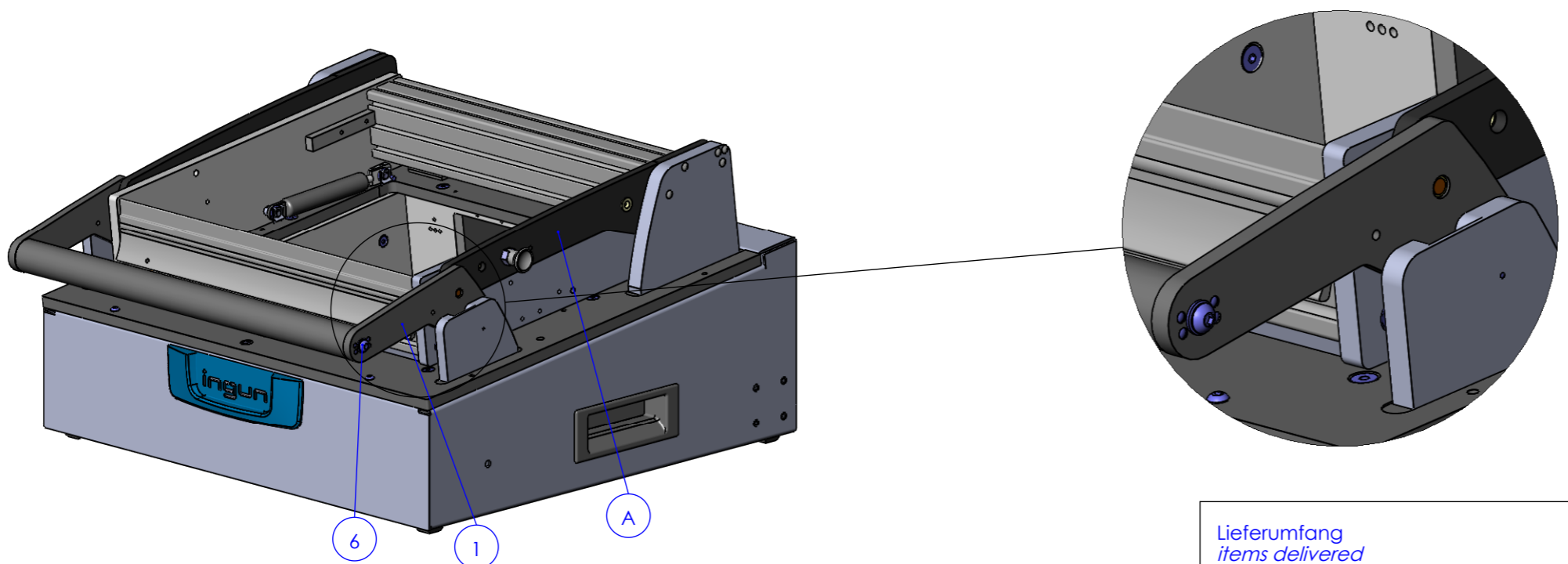

Montagehinweis:  
 -ATE aufklappen  
 -⑥ lösen  
 -① abziehen

-----  
 Instruction for assembly:  
 -open up drive unit  
 -loosen ⑥  
 -remove ①

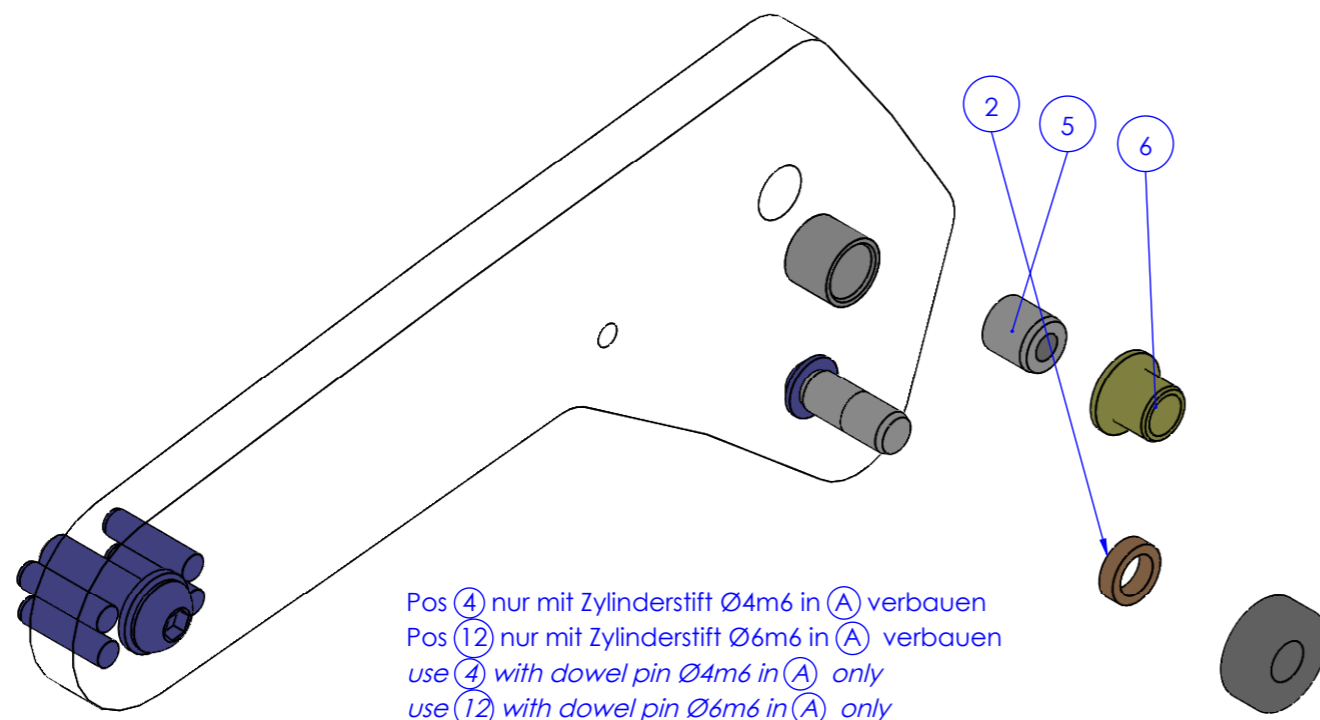

Pos ④ nur mit Zylinderstift Ø4m6 in (A) verbauen  
 Pos ⑫ nur mit Zylinderstift Ø6m6 in (A) verbauen  
 use ④ with dowel pin Ø4m6 in (A) only  
 use ⑫ with dowel pin Ø6m6 in (A) only

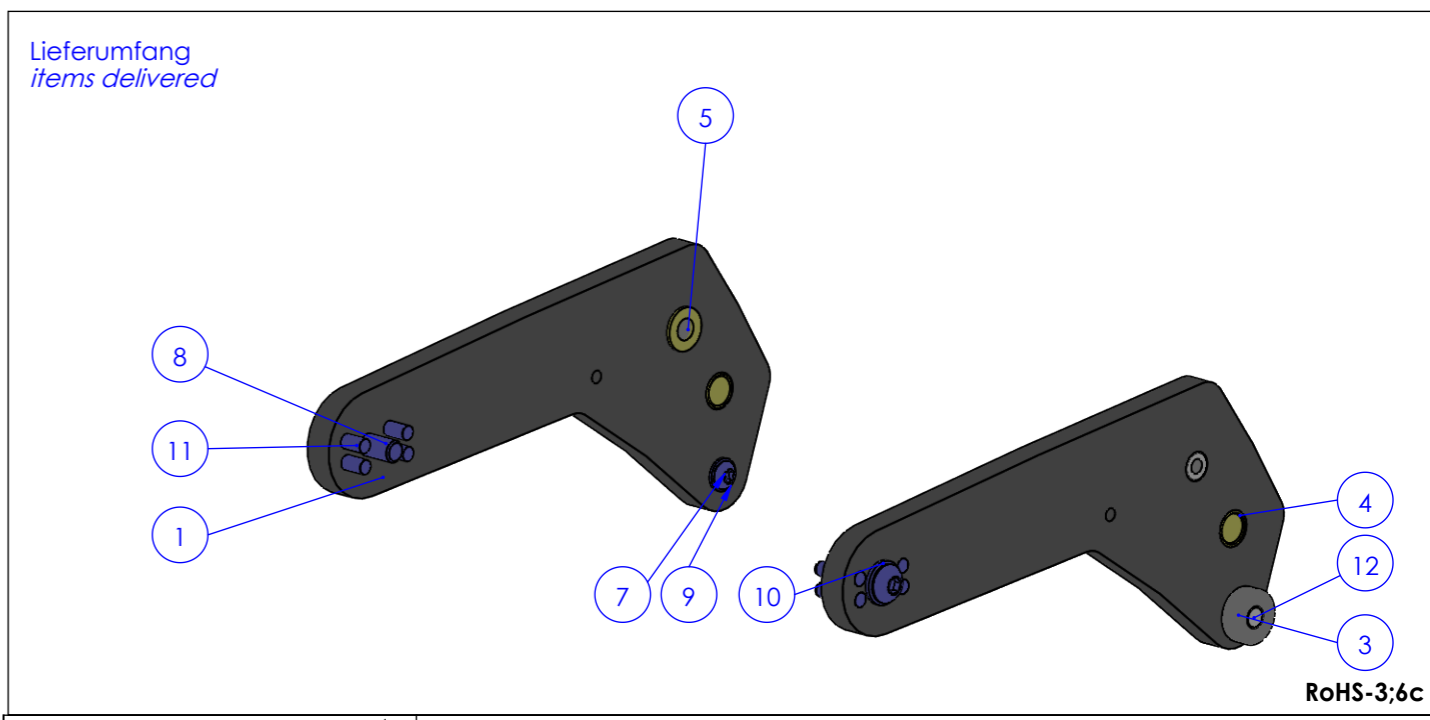

Maßstab/Scale: 1:2

gespeichert/saved: 05.10.2020 09:13:50

Montageanleitung/instruction sheet

Benennung/Designation:  
**ETK-KLI-MA2xxx Ersatzteilkit**  
 replacement kit

Artikel-Nr./PartNo.:  
**42263**

Index: **0**

Blatt/Sheet: 1 von 1  
 DIN A3

RoHS-3:6c

Diese technische Unterlage ist geistiges Eigentum der Fa. INGUN Prüfmittelbau GmbH. Sofern keine anderslautende schriftliche vertragliche Regelung besteht, darf sie ohne ausdrückliche vorherige Einwilligung weder vervielfältigt, noch verbreitet, noch Dritten in sonstiger Weise zugänglich gemacht werden, noch anderweitig missbraucht werden.