

# Temperature sensor TTC-SP-NTC-SP-010-010-GKS-KS14

产品 60291



直接訪問產品

ingun®

Partner for Future Technology

- NTC 温度传感器, 包括导热垫
- 安装简便快捷
- 适用于 SPEA 3030 测试系统
- 电阻值: 10 kOhm

## 使用

温度传感器提供电信号以测量温度。作为一种 NTC 变形, 它在温度升高时电阻会减小。

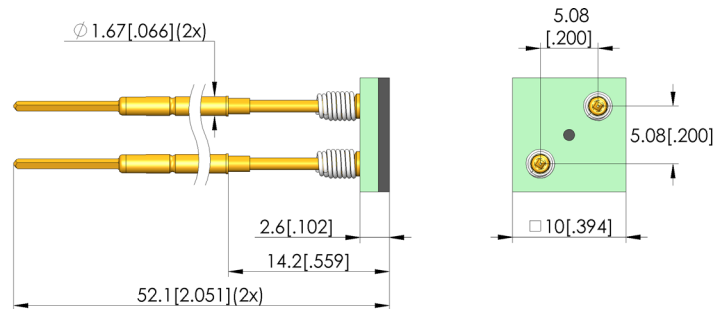
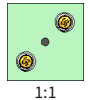
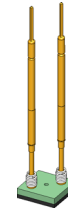

## 一般数据

产品组:	开路测试
结构系列:	OTU
类型:	SPEA 温度测量
规格:	NTC 温度传感器
配件类型:	扩展配件
交付状态:	温度传感器, GKS
宽度:	10 mm
高度:	52,1 mm
重量:	0,01 kg
最小温度:	10 °C
最大温度:	60 °C
RoHS 符合性:	是

## 适用于

替换套件 (WS):

WS SPEA/3030

## 技术数据

行程:	2 mm
弹簧力:	2 N
长度:	10 mm
外部尺寸 (宽x深x高):	10 x 10 x 52,1 mm

## INGUN Prüfmittelbau GmbH

Max-Stromeyer-Straße 162  
78467 Konstanz, 德国  
中央办公室: +49 7531 8105-0  
客户热线: +49 7531 8105-888  
传真 +49 7531 8105-65  
info@ingun.com



根據要求提供價格和交貨時間。  
保留技術更改。03/26\_CN